

83400405

PRODUKTDATENBLATT
WWW.CONEN-SYSTEMS.COM

DISPLAYSTÄNDER MIT MOTORISCHER HÖHENVERSTELLUNG GEEIGNET FÜR DAS MICROSOFT SURFACE HUB 2 85" - "VST-MS"
UND DISPLAYS BIS 110"

PRODUKTBECHREIBUNG

Die mobile Displayhalterung VST-MS wurde speziell für das 85" Microsoft Surface Hub und Displays bis zu 110" entwickelt. Sie besticht durch ein elegantes Design, bei dem die Säulen bündig rechts und links des Displays verlaufen.

Optisches Highlight: Die weißen Säulen verlaufen bündig rechts und links des Displays. Die abnehmbare Rückblende ermöglicht einfachen Zugang zur innenliegenden Technik und bietet Stauraum für Kommunikations- und Collaboration-Equipment. Hinter der abnehmbaren Rückblende ist eine integrierte Ablage für z.B. einen zusätzlichen Mini-PC

Bedienung und Mobilität:
Auf- und Abschalter: Seitlich im Gehäuse integriert
Leichtlaufrollen: 4 Rollen, 2 davon feststellbar, für einfache Mobilität
Lieferung: Zerlegt und kartonverpackt

Die mobile Displayhalterung VST-MS bietet eine flexible und elegante Lösung für große Displays bis zu 110". Mit der elektrischen Höhenverstellung, dem integrierten Kabelmanagement und der durchdachten Konstruktion, die einfachen Zugang zur Technik ermöglicht, ist sie ideal für professionelle Anwendungen in Kommunikation und Collaboration. Die robuste Konstruktion und die leicht zu bewegenden Rollen machen sie zu einer vielseitigen Wahl für verschiedene Einsatzbereiche.

EIGENSCHAFTEN

- Elektrische Höhenverstellung: 60 cm
- Max. 100 kg Traglast
- VESA Breite 400,600,800,1000,1200
- VESA Höhe 200 bis 600
- Kabelmanagement innerhalb des Fahrgestells und hinter der Säule
- Auf- und Abschalter seitlich im Gehäuse integriert
- inkl. 4 Leichtlaufrollen, 2 davon feststellbar
- Lieferung erfolgt zerlegt und kartonverpackt



Zubehör



Zubehör - "VST-MS
Seitenablage, klappbar"



Transportgriffe für mobile
Displayständer



Zubehör - "3fach
Steckdosenleiste, 5 m Kabel
abnehmbar"



Display mount



Fahrbar



Single Display



Max. Zuladung
100 kg



Max. Vesa
1200 x 600

Artikelnummer	83400405	
Vesa horizontal / Vesa vertikal	400 mm - 1200 mm / 200 mm - 600 mm	
Maximale Zuladung	100 kg	220.5 lbs
Breite / Höhe / Tiefe	1500 mm / 1180 mm - 1780 mm / 700 mm	59.1" / 46.5" - 70.1" / 27.6"
Verpackungen	Verpackungsmaße BxHxT	Versandgewicht
83400405	1550 x 150 x 700 mm / 61 x 5.9 x 27.6"	60 kg / 132.3 lbs

Bemaßung

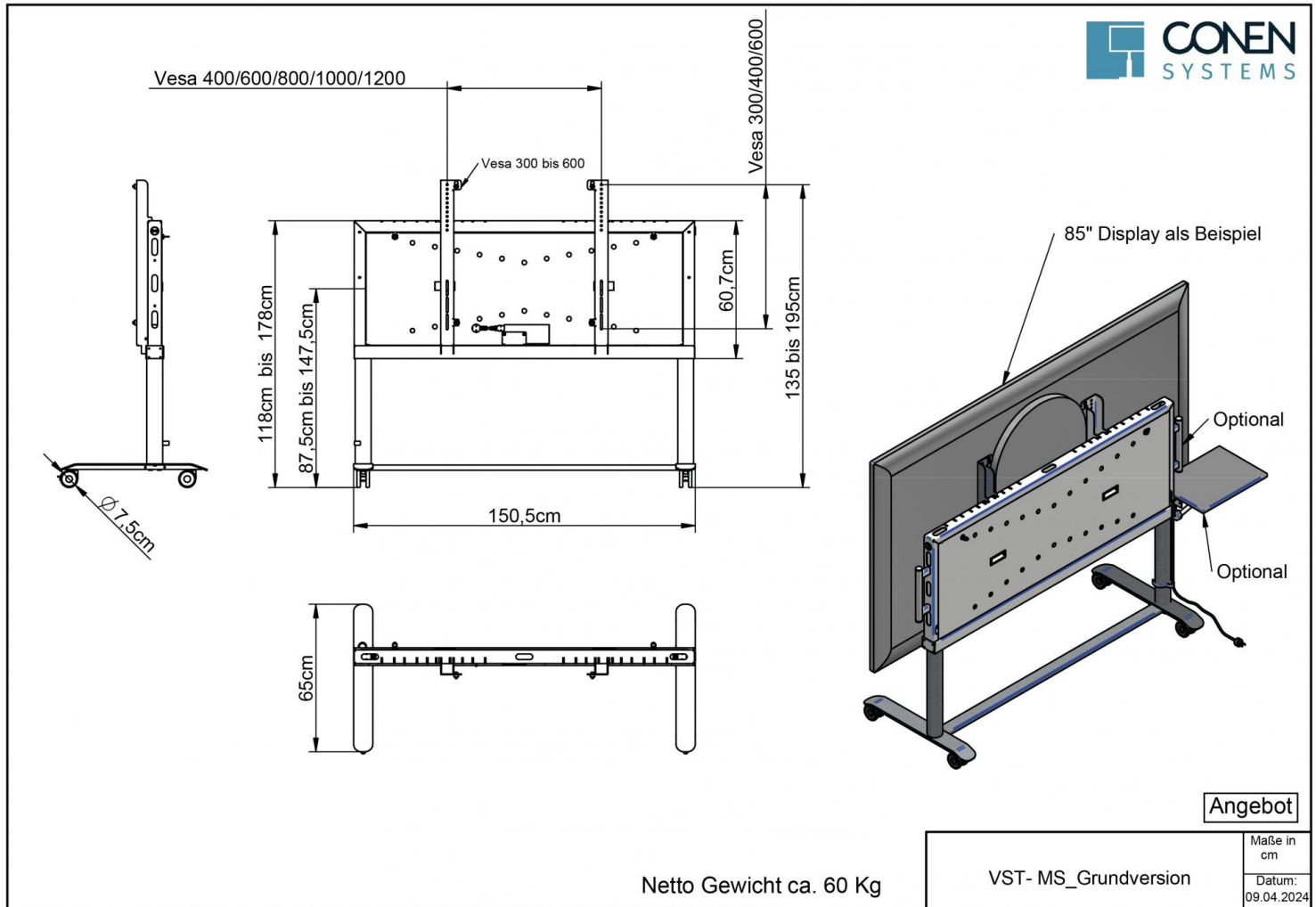

Conen Systems GmbH
 Conenstr. 4
 54497 Morbach-Gonzerath
 Germany

T +49 6533 75-100
 F +49 6533 75-600
 E service@conen-systems.com
www.conen-systems.com

© Copyright by Conen Systems GmbH

16.07.2024
 Seite 2/2